

Vollkonvektions-Reflow-Lötsystem SMT Quattro Peak® S (N₂)



Der optimale Einsteiger
**Vollkonvektions-Reflow-Lötsystem
SMT Quattro Peak® S (N₂)**

Die kleinste Anlage mit der bewährten Quattro-Peak-Technologie. Ideal für höchste Ansprüche an Qualität und Leistungsfähigkeit bei mittlerem Durchsatz.



Wichtige Gemeinsamkeiten

Alle SMT Reflow-Lötsysteme gewährleisten optimale Prozesssicherheit durch innovative Technologie und sind mit folgenden Vorteilen ausgestattet:

- Spezielles Düsensystem für optimale Wärmeübertragung
- Ausgereiftes Steuerungskonzept für geringste Energie- und Medienverbräuche
- Mehrstufige Kondensatfilter in der Kühlzone für effiziente Reinigung
- 15" Touch-Screen mit benutzerfreundlicher Bedienoberfläche
- Prozessraum in Edelstahlausführung
- Modulares Kühlstufenkonzept mit 1 - 5 Kühlstufen

Alle Systeme sind als Luft- oder Stickstoffversion erhältlich und geeignet für die Kleinserie bis hin zum Dreischichtbetrieb.

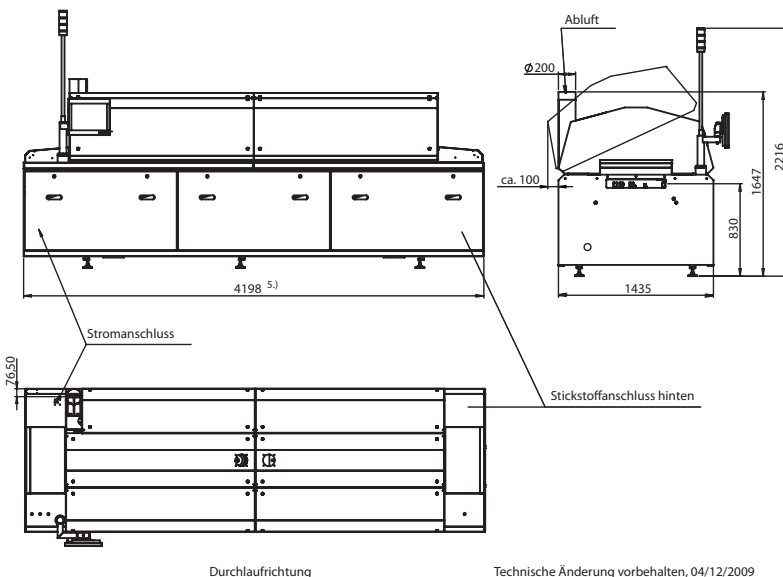

Technische Änderung vorbehalten, 04/12/2009

Technisches Datenblatt SMT Quattro Peak® S (N₂)

Außenabmessungen	
Länge: (mit 1-stufiger Kühlzone): ^{5.)}	4198 mm
Breite:	1435 mm
Höhe (im Lieferzustand / mit montierter Warnleuchte): ^{2.)}	1647 mm / ca. 2216,5 mm
Einlaufhöhe, variabel einstellbar: ^{2.)}	830 ... 1030 ±20 mm
Gewicht	
Anzahl / Durchmesser Stellfüße:	10 / 80 mm
max. Bodenbelastung:	750 kg/m ²
Prozesskammer	
Länge:	3876,5 mm
Vorheizzone:	3
Peakzone (oben/unten):	2 Peakzonen mit 4 Heizungsmodulen (2 oben / 2 unten)
Unterseitenheizung Vorheizzone (Option):	3
Beheizte Prozesslänge, gesamt:	2598 mm
Aktive Konvektionsstrecke:	2060,5 mm
Kühlzonenlänge 1- / 2- / 3- / 4- / 5-stufig:	1278,5 / 1752 / 2225,5 / 2699 / 3172,5 mm
Temperaturerfassung:	NiCr-Ni Fühler im Gasstrom
Aufheizzeit:	ca. 30 min.
Wärmeübertragung:	100% Zwangskonvektion
Prozesstemperatur (Vorheizzone/Peakzone):	max. 300 °C (Vorheizzone) / 350 °C (Peak)
Transport Kette	
Nutzbare Arbeitsbreite mit Leiterplatten-Unterstützung:	60 ... 510 mm
Nutzbare Arbeitshöhe mit Leiterplatten-Unterstützung:	Nockenebene -10 mm
Freie Durchlaufhöhe (oben/unten):	30/30 mm
Max. Belastung pro Spur	2 kg/m
Transport Stabgliedergeflechtsband	
Nutzbare Arbeitsbreite:	500 mm
Freie Durchlaufhöhe (oben):	30 mm
Max. Belastung pro Spur	2 kg/m
Transportgeschwindigkeit	
Durchschnittliche Arbeitsgeschwindigkeit	0,2 ... 3,0 m/min.
Durchschnittliche Arbeitsgeschwindigkeit	0,4 ... 0,6 m/min.
Absaugung ^{3.)}	
Absaugstutzen:	1 x Ø 200 mm
Benötigte Abluftmenge je Stutzen Einlauf:	ca. 600 ... 800 m ³ /h
Ablufttemperatur am Absaugstutzen:	< 50 °C
Abluft - Innenwiderstand der Anlage:	3 - 8 mbar
Dauerschalldruckpegel	
	< 70 dB(A)
Steuerungseinheit	
	CDIAS mit RT 7
Stickstoffanschluss * 4.)	
Anschlussarmatur:	R 3/8" Innengewinde
Arbeitsdruck (an Anschlussarmatur):	6 ... 8 bar
N ₂ -Verbrauch im Beharrungszustand bei Transportbreite 220 mm: ^{6.)}	ca. 9 m ³ /h
N ₂ -Verbrauch bei Volllast bei Transportbreite 220 mm: ^{7.)}	ca. 15 m ³ /h
Betriebsbereitschaft (1000 ppm, N ₂ < 5 ppm O ₂):	ca. 15 min.
Spannungsversorgung	
Anschlussspannung:	3~N, PE 230 / 400 V, 50 Hz
max. Stromaufnahme pro Phase:	60 A
Anschlussleistung:	41 kW
Energieverbrauch im Beharrungszustand: ^{1.)}	ca. 7 kW h

1.) Kettentransport mit 220 mm Arbeitsbreite und Lüfterdimmung, ohne sonstige Zusatzoptionen

2.) Einlaufhöhe 830 mm; bei abweichender Einlaufhöhe verändern sich entsprechend die Höhenmaße der Anlage

3.) Anschluss eines hitzebeständigen (mind. 100 °C) Schlauches (lieferbar durch SMT) oder Rohrs, Abluftsystem mit stellbarer Drosselklappe am Anschluss des

Absaugstutzens ist vom Betreiber bereitzustellen

4.) Stickstoffversorgung mit Druckminderer ist vom Betreiber bereitzustellen, empfohlene Stickstoffversorgung mit Restsauerstoffgehalt < 5 ppm

5.) Bei abweichender Kühlstufenanzahl ändert sich die Gesamtlänge entsprechend

6.) Bei 1000 ppm mit Option „Intelligente Stickstoffregelung“ und „Sleeping mode“; bei 500 ppm erhöht sich der Wert auf ca. 10 m³/h

7.) Mit Leiterplatten (220 x 220 mm) bei einer Leiterplattenlänge Abstand und 1000 ppm; bei 500 ppm erhöht sich der Wert auf ca. 17 m³/h

* Nur mit Option Stickstoff

Technische Änderungen vorbehalten, 04/12/2009

SMT

Maschinen- und Vertriebs GmbH & Co.KG

Roter Sand 5-7 • D-97877 Wertheim • Tel.: +49/9342/970-0 • Fax: +49/9342/970-800 • E-Mail: SMT@SMT-Wertheim.de • www.SMT-Wertheim.de

Know-how in thermischen Prozessen