

## UV Schutzlack-Aushärteanlage SMT UV

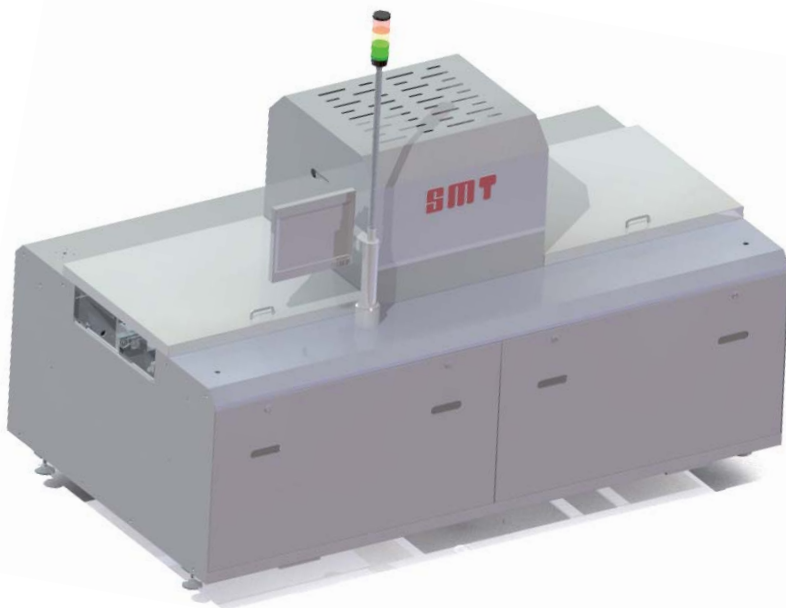

Für Anwender, die UV-härtende Lacke einsetzen, ist die SMT UV eine völlig neue Anlagengeneration, mit der in den Bereichen Qualität, Lebensdauer und Kostenminimierung ein weiter Schritt nach vorne gelungen ist.

Kernstück der Anlage ist eine völlig neue UV-Lichtquelle, die sich nicht nur durch eine besonders lange Lebensdauer auszeichnet, sondern auch über den gesamten Einsatzzyklus eine gleich bleibende Leistungstärke erreicht. Damit werden absolut stabile Ergebnisse über die gesamte Einsatzzeit der Lichtquelle erzielt.

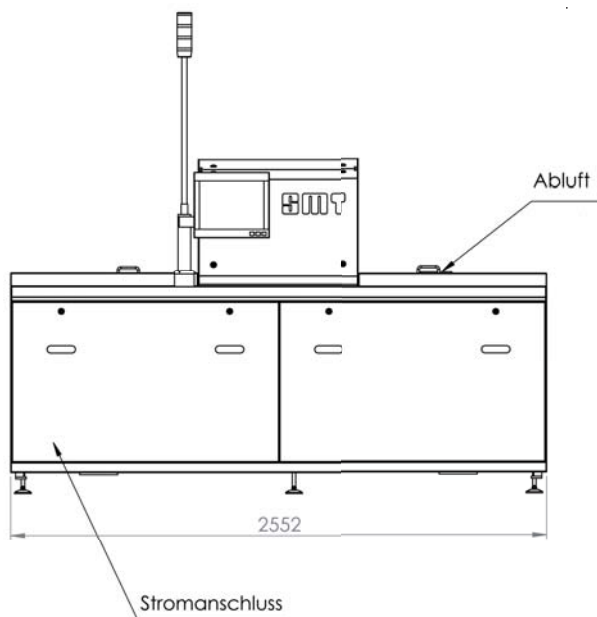

Technische Änderungen vorbehalten, 05/11/2009

### UV Schutzlack-Aushärteanlage SMT UV

Das modulare, variable Maschinenkonzept zum UV-Aushärten von kompletten Steuerungsmodulen oder Leiterplatten mit großen Durchlaufhöhen. Kurze, kompakte Maschinenbauweise in Abhängigkeit von Durchlaufhöhe, um den Austritt von UV-Strahlung an Ein- und Auslauf zu minimieren. Alle mechanischen und elektrischen Systeme, die Steuerung, das Transportsystem usw. sind mit den aus dem Reflowbereich bewährten SMT Komponenten aufgebaut.

### Das heißt, für alle Anwender von UV-härtenden Schutzlacken:

- Absolute Prozesssicherheit über einen langen Produktionszeitraum
- UV-Lichtquelle – Lebensdauer > 6.000 Stunden
- Betriebsbereitschaft < 1 Minute
- Keinen Wartungsaufwand (kein Überprüfen und Nachjustieren der UV-Lichtquelle)
- Volle Integration in die SMT Maschinendatenerfassung (Betriebsdatenerfassung und MES)
- Deutlich niedrigere Kosten

# Technisches Datenblatt SMT UV

## Außenabmessungen

Länge:	2552 mm
Breite:	1435 mm
Höhe (im Lieferzustand / mit montierter Warnleuchte): <sup>1.)</sup>	1512 mm / 2218 mm
Einlaufhöhe, variabel einstellbar: <sup>1.)</sup>	830 ... 1030 ±20 mm

<b>Gewicht</b>	ca. 900 kg
----------------	------------

## Transport Kette

Nutzbare Arbeitsbreite 1 Strahler (2 Strahler / 3 Strahler):	10 ... 150 mm (300 mm / 450 mm)
Freie Durchlaufhöhe (oben/unten):	70/70 mm

<b>Transportgeschwindigkeit</b>	0,2 ... 3,0 m/min.
---------------------------------	--------------------

## Absaugung <sup>2.)</sup>

Absaugstutzen:	1 x Ø 153 mm
Benötigte Abluftmenge je Stutzen:	ca. 600 ... 800 m <sup>3</sup> /h
Ablufttemperatur am Absaugstutzen:	< 50 °C

<b>Dauerschalldruckpegel</b>	< 70 dB(A)
------------------------------	------------

<b>Steuerungseinheit</b>	CDIAS mit RT 7
--------------------------	----------------

## Spannungsversorgung

Anschlussspannung:	3~N, PE 230 / 400 V, 50 Hz
max. Stromaufnahme pro Phase:	20 A
Anschlussleistung, 1 Strahler (2 Strahler / 3 Strahler):	4 kW (8 kW / 12 kW)
Energieverbrauch im Beharrungszustand, 1 Strahler (2 Strahler / 3 Strahler):	ca. 4 kW h (8 kW / 12 kW)

1.) Einlaufhöhe 830 mm; bei abweichender Einlaufhöhe verändern sich entsprechend die Höhenmaße der Anlage

2.) Anschluss eines hitzebeständigen (mind. 100 °C) Schlauches (lieferbar durch SMT) oder Rohrs, Abluftsystem mit stellbarer Drosselklappe am Anschluss des Absaugstutzens ist vom Betreiber bereitzustellen

